

Contatto magnetico per interni con tecnologia Twin Sense™

Patent pending No.102015000025238

Specifiche generali

Materiale contenitore	Alluminio
Funzionamento	NC con i due componenti vicini
Potezione 24h (Tamper)	Antiapertura + Antistrappo (antistrappo solo su 1021-M-TST)
Temp. di funzionamento	-10°C ÷ +40°C
Grado di protezione IP	Parametro non soggetto a certificazione per contatti in classe II (dichiarato IP40 da Cooper CSA)
Tensione di alimentazione	12V ± 25%
Consumo massimo	<10mA @ 12V
Consumo a riposo	<5mA @ 12V
Caratteristiche contatti di uscita	
V max	42,4 Vpeak - 60 Vdc
I max	100 mA
Resistenza a contatto chiuso max	16Ω
Identificazione	Numero seriale/lotto su ogni componente



Installazione conforme alla norma

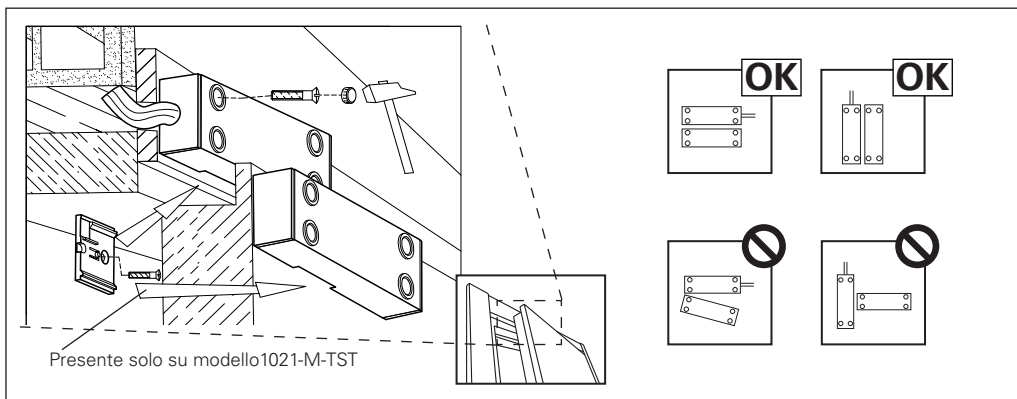

La certificazione decade per installazioni diverse da quelle rappresentate nelle figure.

Collegamenti

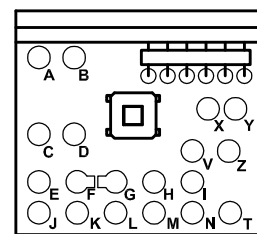
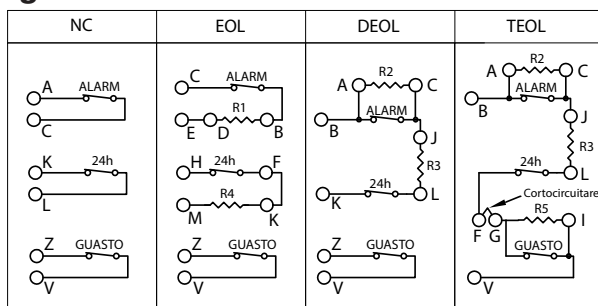

Collegamenti a fili a saldare

Tutti i contatti sono NC ○ T + ○ X RESET
 ○ N - 12Vcc (non polarizzata) ○ Y



Powering Business Worldwide

Collegamenti parte magnete (solo modello 1021-M-TST)

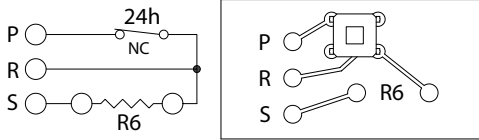

Indicazioni di fissaggio

Utilizzare le dime di foratura per il corretto fissaggio dei componenti secondo le distanze operative indicate. Eseguire i fori e fissare i corpi del contatto. Se necessario, spessorare con materiale non ferromagnetico. Utilizzare viti autofilettanti $\varnothing 2,9-3,9$. Inserire i tappi a protezione delle viti di fissaggio.

Solo modello 1021-N-TST: non idoneo per installazione su porte scorrevoli.

Distanze di installazione e distanze operative

Superfici non ferromagnetiche:

Distanza Y inferiore a 9 mm (distanza raccomandata 6mm)

Superfici ferromagnetiche:

Distanza Y inferiore a 8mm (distanza raccomandata 5mm)

Disallineamento max fra le due parti (magnete/sensore) lungo tutti gli assi (X, Y, Z): 4mm

Ad installazione avvenuta, il sensore attiva l'allarme se spostato in qualunque direzione di una distanza compresa fra 2 e 15mm.

Programmazione

Indicazioni luminose

- Il dispositivo è dotato di due LED (rosso e verde) la cui luce riflessa può essere vista attraverso lo sportellino trasparente indicato in figura.
- Durante l'installazione il LED rosso è permanentemente acceso.
- il LED verde lampeggia quando sensore e magnete sono abbastanza vicini, ma non a sufficienza
- Il LED verde è acceso fisso, quando sensore e magnete sono ad una distanza corretta per l'installazione
- ATTENZIONE: dopo 10-15 secondi di permanenza in una posizione corretta il sensore si auto-programma
- Entrambi i LED si spengono quando il sensore è programmato

Sequenza di programmazione

- Alimentare il sensore
- Verificare che il LED rosso sia acceso (se entrambi i LED sono spenti eseguire la sequenza indicata nel paragrafo successivo)
- Allontanare il magnete dal sensore per almeno 5 secondi
- Portare il magnete davanti al sensore nella posizione definitiva
- Se il LED verde rimane spento, sensore e magnete sono troppo lontani (avvicinare le due parti)
- Se il LED verde lampeggia, sensore e magnete sono abbastanza vicini, ma non a sufficienza (avvicinare le due parti)
- Se il LED verde è acceso fisso, sensore e magnete sono ad una distanza corretta
- ATTENZIONE: 10-15 secondi dopo che il LED verde è acceso fisso, il sensore memorizza la posizione ed entrambi i LED si spengono (il sensore si è auto-programmato)

Resetare la programmazione di un sensore già programmato

- Con sensore alimentato tenere cortocircuitate (con un giravite) le due piazzole marcate X ed Y indicate in figura
- Eliminare il cortocircuito non appena si accende il LED rosso. A questo punto è possibile eseguire di nuovo la sequenza di programmazione

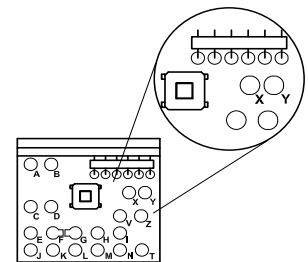
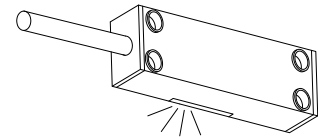
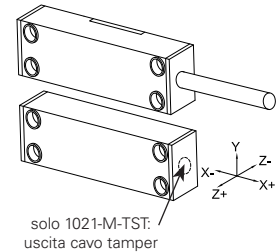

Guasti

In caso di guasto il sensore apre l'uscita in corrispondenza dei contatti Z-V.

Il sensore segnala guasto in caso di rilevazione di un problema alla componentistica interna, oppure nel caso la tensione di alimentazione scenda al di sotto di 9V



SMALTIMENTO DELL'APPARECCHIATURA

Ai sensi Decreto Legislativo 14 Marzo 2014, n. 49 "Attuazione della direttiva 2012/19/UE sui rifiuti di apparecchiature elettriche ed elettroniche (RAEE)". Il simbolo del bidone barrato riportato sull'apparecchiatura indica che il prodotto alla fine della propria vita utile deve essere raccolto separatamente dagli altri rifiuti. L'utente dovrà, pertanto, conferire l'apparecchiatura giunta a fine vita agli idonei centri di raccolta differenziata dei rifiuti elettronici ed elettrotecnici, oppure riconsegnarla al rivenditore al momento dell'acquisto di una nuova apparecchiatura di tipo equivalente, in ragione di uno a uno. L'adeguata raccolta differenziata, per l'avvio successivo dell'apparecchiatura dismessa al riciclaggio, al trattamento e allo smaltimento, contribuisce ad evitare possibili effetti negativi sull'ambiente e sulla salute e favorisce il reimpiego e/o riciclo dei materiali di cui è composta l'apparecchiatura. Lo smaltimento abusivo del prodotto da parte dell'utente comporta l'applicazione delle sanzioni amministrative previste dalla normativa vigente.

Eaton
EMEA Headquarters
Route de la Longeraie 7
1110 Morges, Switzerland
Eaton.eu

Cooper CSA Srl
Via San Bovio, 3
20090 - Segrate (MI), Italy
www.coopercsa.it

© 2016 Eaton
All Rights Reserved
Printed in Romania
Publication No. CSA08885-B
Article No. 1001-M-TST, 1021-M-TST
June 2016

Eaton is a registered trademark.

All other trademarks are property of their respective owners.

Magnetic Contact for indoor installation equipped with Twin Sense™ technology

Patent pending No. 102015000025238

Specifiche generali

Housing material	Aluminum
Contact	NC
Tamper	Front + Back (Back Tamper 1021-M-TST only)
Working temperature	-10°C ÷ +40°C
IP Grade	IP grade not part of EN50131-2-6 certification for class II magnetic contacts (declared IP40 by Cooper CSA)
Working Voltage	12V ± 25%
Max consumption	<10mA @ 12V
Operating current	<5mA @ 12V
Output contacts (NC1, NC2) characteristics	
V max	42,4 V _{peak} - 60 V _{dc}
I max	100 mA
Max contact resistance when closed	16Ω
Identification	On-product batch/serial number

EN50131-2-6

GR 3 (1001-M-TST)
GR 4 (1021-M-TST)

CL II



Installation compliant with the standard

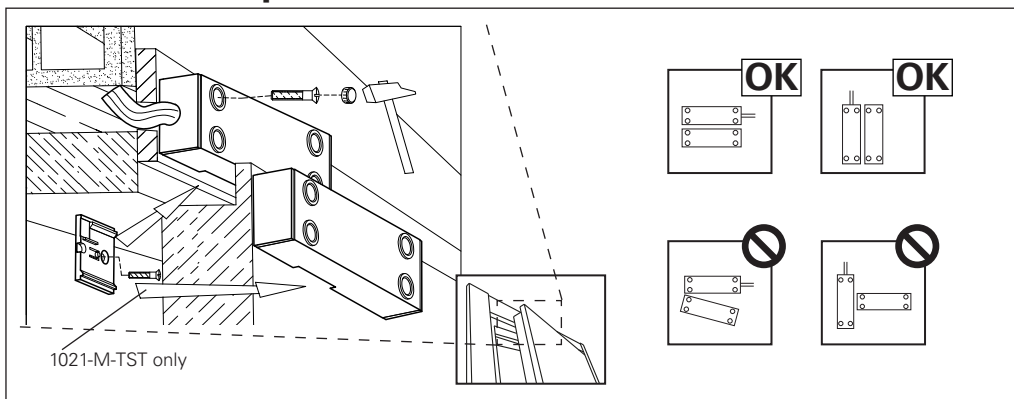

Certification is void for installations different from those depicted above..

Connections

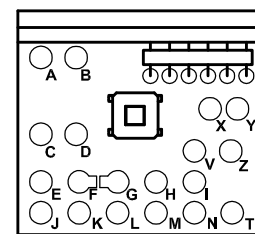
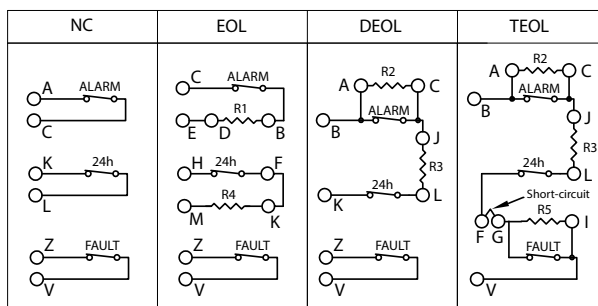

Solder wire connections

All contacts NC

○ T +
○ N - 12Vcc (non polarized)

○ X RESET
○ Y



Powering Business Worldwide

Magnet part connections (1021-M-TST only)

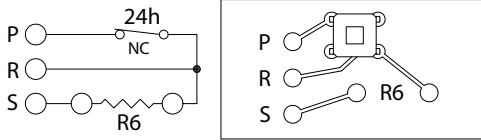

Fixing

Drill the fixing holes by making use of the drilling jig sheets provided. If required, adjust the distance of the parts from the installation surface by applying non-ferromagnetic spacers. Use self-tapping screws $\varnothing 2,9\pm 3,9$. Once installation is complete, insert caps to seal the screws.

1021-N-TST only: not suitable for installation on sliding doors.

Installation & Working Distances

Non-ferromagnetic surfaces:

Y distance lower than 9mm (recommended distance: 6mm)

Ferromagnetic surfaces:

Y distance lower than 8mm (recommended distance: 5mm)

Max installation misalignment of the two parts (sensor/magnet) (applies to all axes X, Y, Z): 4mm

Once the device is programmed (see next paragraph), alarm is activated when the magnet part is moved 2-15mm in any direction

Device programming

Optical signalling

- The device is equipped with two LEDs (red & green) which are visible through the rear transparent window.
 - During programming, the red LED is permanently ON.
 - The green LED flashes when sensor part and magnet part are near, but not enough to allow programming.
 - The green LED is steady ON when sensor part and magnet part are correctly positioned for programming.
- WARNING: after 10-15 seconds in a stable position (with green LED ON) programming is complete.
- Both LEDs switch off when programming is complete.

Suggested programming sequence

- Power on the device.
- Verify that the red LED is ON. If both LEDs are OFF, operate as advised in the following paragraph.
- Move the magnet part far from the sensor part for at least 5 seconds.
- Move the magnet part to the installation position.
- If the green LED stays OFF, sensor part and magnet part are too far: move the two parts closer.
- If the green LED flashes, sensor part and magnet part are near, but not enough to allow programming.
- If the green LED stays ON, sensor part and magnet part are positioned correctly.
- WARNING: after 10-15 seconds in a stable position (with green LED ON) programming is complete.

How to reset programming

- Keep the sensor powered on, and short-circuit the two pads marked X & Y in the picture aside. Tin drops placed on both the pads make them identifiable and ease short-circuiting.
- Remove the short circuit as soon as the red LED switches on. Now it is possible to start a new programming sequence.

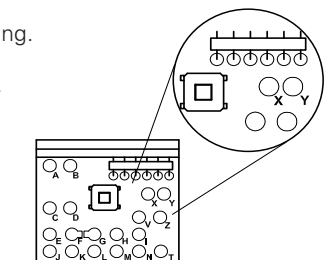
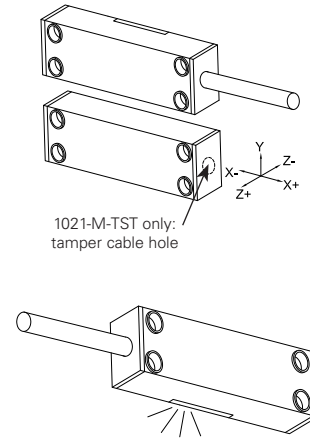

Faults

In case of malfunction the fault output (pads Z-V) is turned open. The sensor reports fault upon detection of either internal component failure or voltage drop below 9V.



DISPOSAL OF WASTE DEVICES

In accordance with the 2012/19/UE directive, on waste electrical and electronic equipment (WEEE). The barred wheeled bin symbol on the product or on its packaging indicates that the product must not be disposed of with normal household waste. Instead, it is your responsibility to dispose of your waste equipment by arranging to return it to a designated collection point for the recycling of waste electrical and electronic equipment. By separating and recycling your waste equipment at the time of disposal you will help to conserve natural resources and ensure that the equipment is recycled in a manner that protects human health and the environment. Improper disposal of waste materials is subject to local laws and can be fined.

Eaton
 EMEA Headquarters
 Route de la Longeraie 7
 1110 Morges, Switzerland
 Eaton.eu

Cooper CSA Srl
 Via San Bovio, 3
 20090 - Segrate (MI), Italy
 www.coopercsa.it

© 2016 Eaton
 All Rights Reserved
 Printed in Romania
 Publication No. CSA08885-B
 Article No. 1001-M-TST, 1021-M-TST
 June 2016

Eaton is a registered trademark.

All other trademarks are property of their respective owners.